

品番	品名(呼び名)	材 料 (材質)	所要数 各台 (個)	摘 要			1個ノ重サ kg 仕上ノ素材
				基	倉	片 図	
1	ソケットケース	AC	1				
2	パッキン	軟質ゴム	2				
3	蓋	AC	1				
4	ソケット	磁器製(E-39)	1				

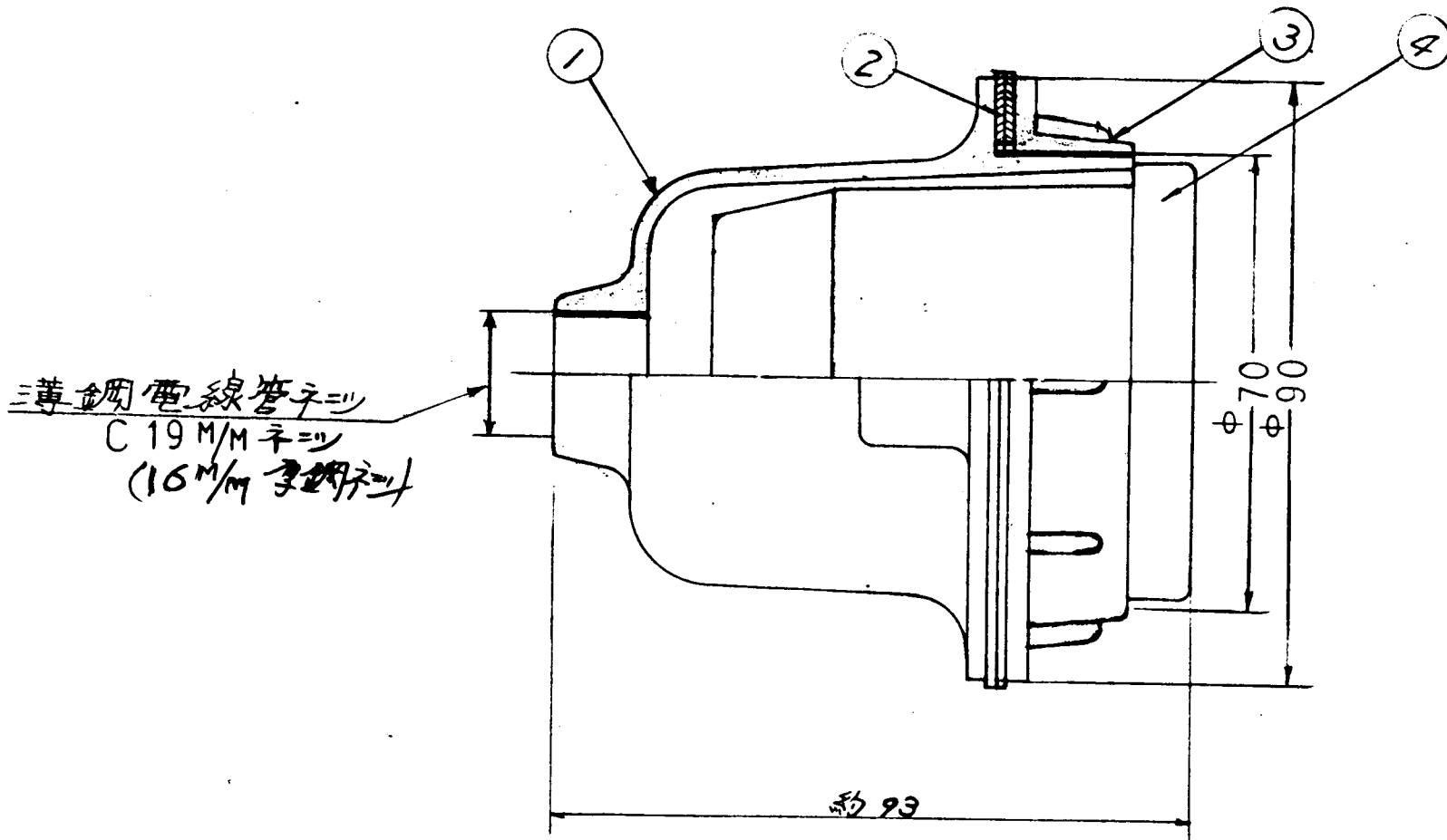

2	ヤスリ、ペーパー、ハンドクレンジ サンドブラストナリヨカケ		
2X	仕上シロハ付ケナイガタズ 機械加工ラッスル		
▽	100S 以下	▽▽	6S 以下
▽▽	25S 以下	▽▽▽	0.8S 以下
指定以外ノ寸法ニ対スル寸法差			
解	呼び寸法	中継	粗継
	1以上 4以下	±0.1	±0.3
リ	4ラコエ 16*	±0.2	±0.5
	16* 63*	±0.3	±0.7
加	63* 250*	±0.5	±1.2
	250* 1000*	±0.8	±2.0
工	1000* 2000*	±1.2	±3.0
	2000* 4000*	±1.8	±4.5
鏡面加工	精練	並練	
鏡面加工	精練	並練	
プレス加工	精練	並練	
ガス切加工	精練	並練	
シャー加工	精練	中継	粗練

改 定	A	第三角図法		井			
		尺度		202 ソケットホルダー (E-39)			
		K.K. 笠松電機製作所		作成 昭和 年 月 日			
		作成 FUJII	照査	設計 G.ujii	係長	課長	M30232