

品番	品名(呼び名)	材料(材質)	必要個数	摘要				1部ノ重 kg 注上ノ素材
				基	倉	片	図	

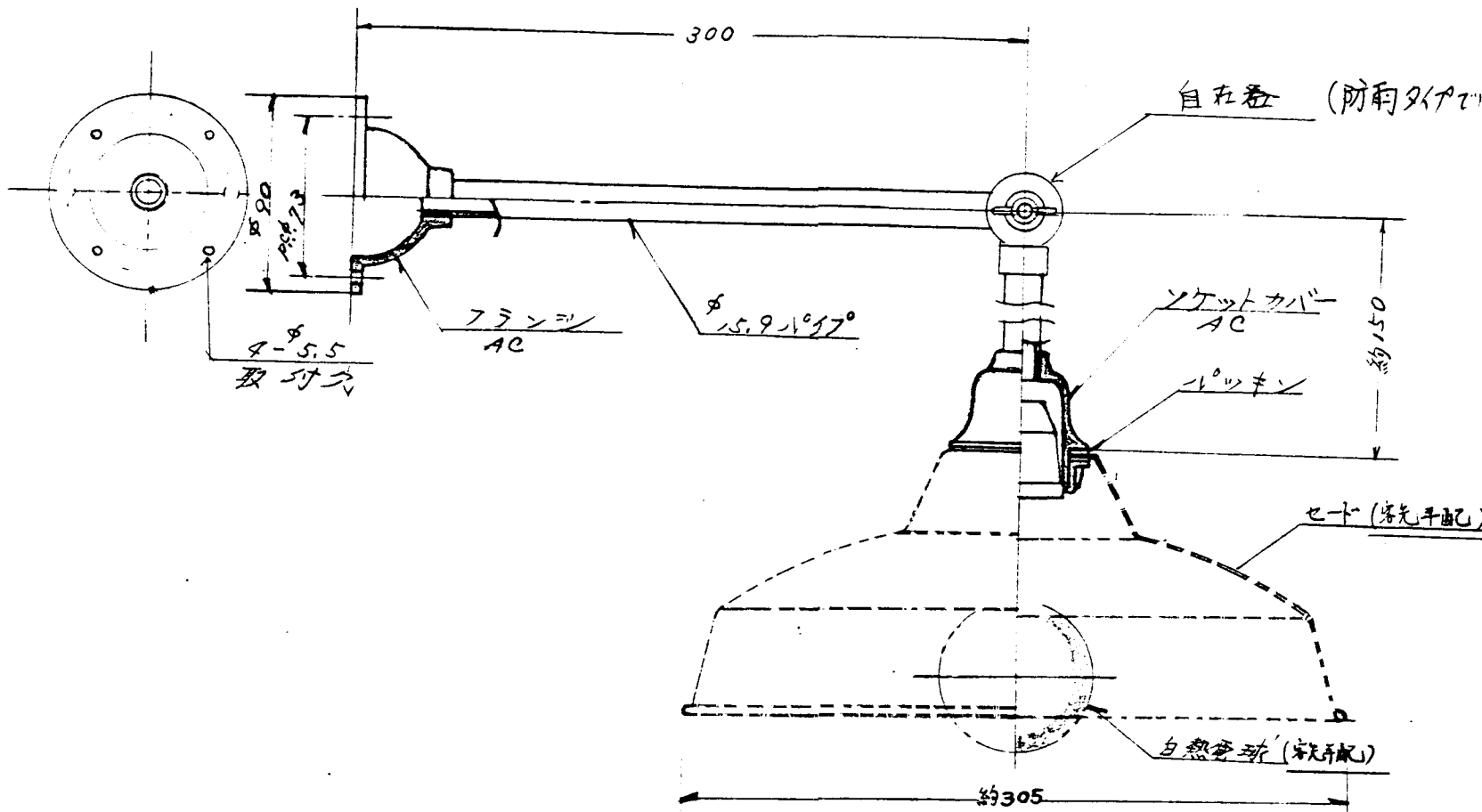

~	ヤスリ、ペーパー、ハンドクランツ、サンドブラスト加工		
~	注上ノロハケケイカ必ス、機械加工ラッスル		
▽	100S以下	▽	6S以下
▽	25S以下	▽	0.8S以下
指定以外ノ寸法ニ対スル寸法差			
剛	呼び寸法	中級	相級
リ	1以上 4以下	±0.1	±0.3
加	4ヲコエ 16々	±0.2	±0.5
工	16々 63々	±0.3	±0.7
	63々 250々	±0.5	±1.2
	250々 1000々	±0.8	±2.0
	1000々 2000々	±1.2	±3.0
	2000々 4000々	±1.8	±4.5
構造加工	構造	並級	
鍛造加工	構造	並級	
プレス加工	構造	並級	
ガス切加工	構造	並級	
シヤー加工	構造	中級	相級

改定 A

第三角図法 #265

尺度 1/3

K.K. 笠松電機製作所 作成 昭和 年 月 日

作成 照査 設計 係長 課長

小可変型壁付器具 (E-26)

M40279