

品番	品名(呼び名)	材	料(材質)	所要数 各台 (個)	摘要	1個ノ手付 kg 仕上ノ素材

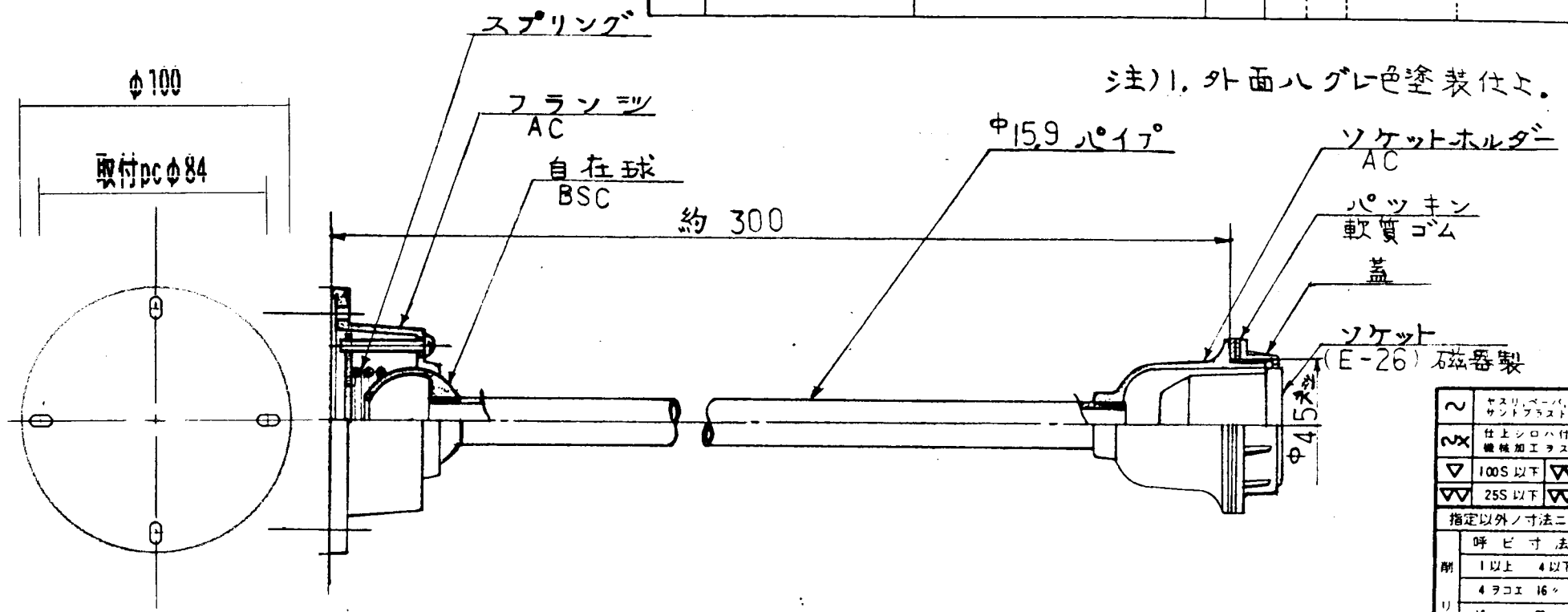

注)1. 外面ハグレー色塗装仕上.

2	ヤスリ、ペーパー、ハシクワイシタ サンドブラストアブカケル		
3	仕上シロハ付ケファイガゼス 機械加工ラッスル		
▽	100S 以下	▽▽	6S 以下
▽▽	25S 以下	▽▽▽	0.8S 以下
指定以外ノ寸法ニ対スル寸法差			
削	呼 び 寸 法	中 級	粗 級
	1 以上 4 以下	±0.1	±0.3
リ	4 ラコエ 16 〃	±0.2	±0.5
	16 〃 63 〃	±0.3	±0.7
	63 〃 250 〃	±0.5	±1.2
加	250 〃 1000 〃	±0.8	±2.0
	1000 〃 2000 〃	±1.2	±3.0
工	2000 〃 4000 〃	±1.8	±4.5
鍍 金 加 工	精 級	並 級	
鍛 造 加 工	精 級	並 級	
プ レ ス 加 工	精 級	並 級	
ガ ス 切 加 工	精 級	並 級	
シャ ー 加 工	精 級	中 級	粗 級

A	第三角図法 #293 自在座付吊下形器具				
	尺度 1/2				
	K.K. 笠松電機製作所 作成 昭和 年 月 日				
作成 FUJII	照査	設計 天野	係長	課長	M40361