

品番	品名	材 料	所要数 (個)	備 考	
				基 倉	部品図番号

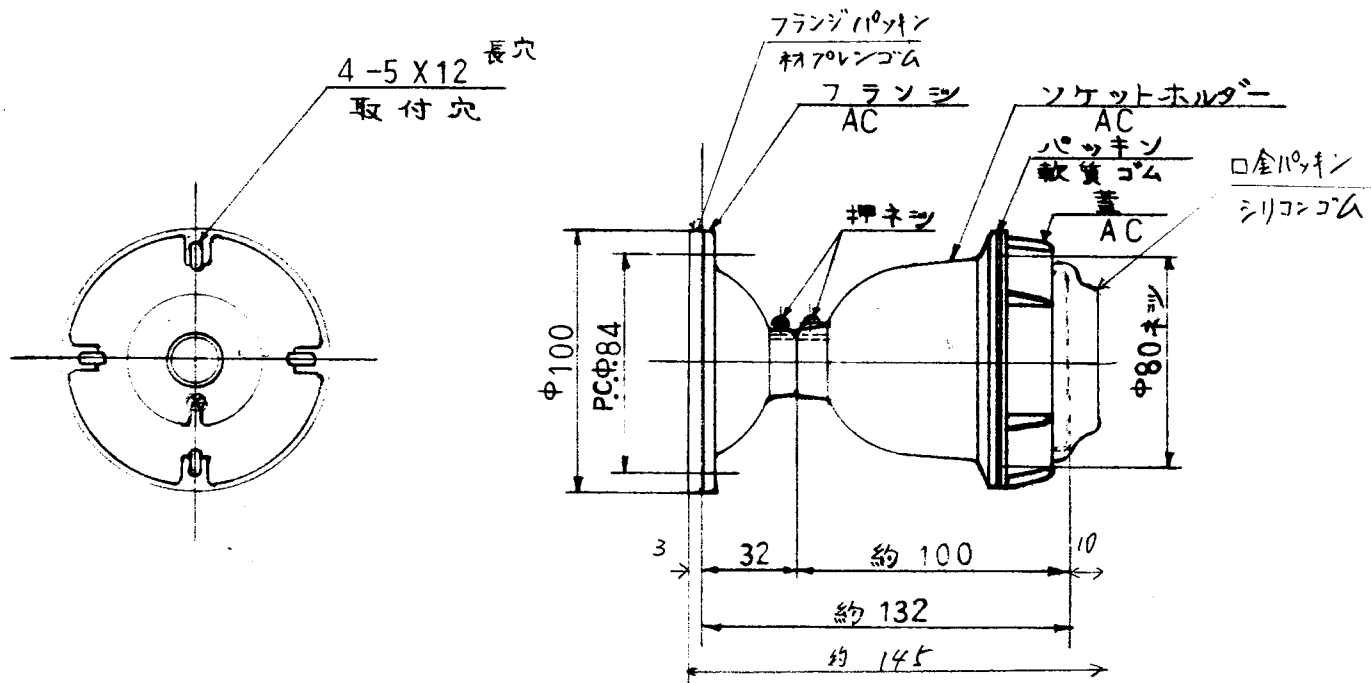

注1. 器具外面はグレー色
塗装はエトスル。
2. 口出線ハフランシ外ニ
0.15^{mm} 出スコト。

2	ナスリ、スール、ハンドグラインダ ワンド、プラスチックカナル		
2	作業シロハ付ケナイガキ、ス 機、機加工スル		
▽	100S以下	▽▽▽	6.5以下
▽▽	25S以下	▽▽▽▽	0.85以下
指定以外ノ寸法ニ對スル寸法差			
規	呼び寸法	中値	公差
リ	1以上 4以下	±0.1	±0.3
	470以下 16・	±0.2	±0.5
	16・ 80・	±0.3	±0.7
	80・ 200・	±0.5	±1.2
	200・ 1000・	±0.8	±2.5
工	1000・ 2000・	±1.2	±3.0
	2000・ 4000・	±1.8	±4.5
研	研 加工	精 磨	鏡 磨
機	機 加工	機 磨	機 磨
プ	プレス加工	機 磨	機 磨
ガ	ガス溶接	機 磨	機 磨
シ	シヤー加工	機 磨	機 磨

第三角法 尺座 1/2 #304-S 直付天井灯(防湿型)

K.K. 笠松電機製作所 昭和60年6月9日作成

作成	照査	設計	係長	課長
Fuji				

M30304