

品番	品名(呼び名)	材 料 (材質)	所要数 各台 (個)	摘 要				1個ノ重サ kg 仕上ノ素材
				基	倉	片	図	

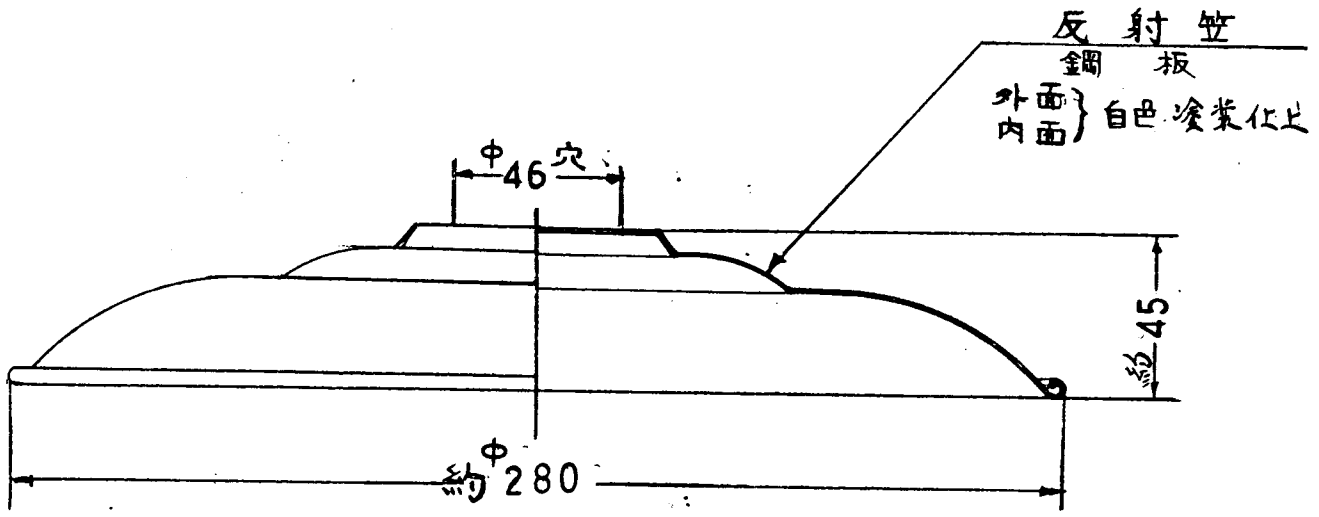

2	ヤスリ、ペーパー、ハンドクランプ サンドブラストナドヲカケル		
3x	仕上シロハ付ケナイガムズ 機械加工ヲスル		
▽	100S 以下	▽▽	6S 以下
▽▽	25S 以下	▽▽▽	0.8S 以下
指定以外ノ寸法ニ対スル寸法差			
削 リ 加 工	呼 び 寸 法	中 級	粗 級
	1 以上 4 以下	±0.1	±0.3
	4 ラコエ 16 *	±0.2	±0.5
	16 * 63 *	±0.3	±0.7
	63 * 250 *	±0.5	±1.2
	250 * 1000 *	±0.8	±2.0
工	1000 * 2000 *	±1.2	±3.0
	2000 * 4000 *	±1.8	±4.5
鍛造加工	精 練	並 練	並 練
鍛造加工	精 練	並 練	並 練
プレス加工	精 練	並 練	並 練
ガス切加工	精 練	並 練	並 練
シャー加工	精 練	中 級	粗 級

改 定	A	第三角 図 法		#91	外 灯 反 射 笠
		尺 度 1/2			
		K.K. 笠松電機製作所		作成 昭和 年 月 日	
		作成 EJH	照査	設計 Fujii	係長