

品番	品名(呼び名)	材料(材質)	所要数 各台 (個)	摘 要			1個ノ重 kg 仕上ノ素材
				基	倉	片 図	

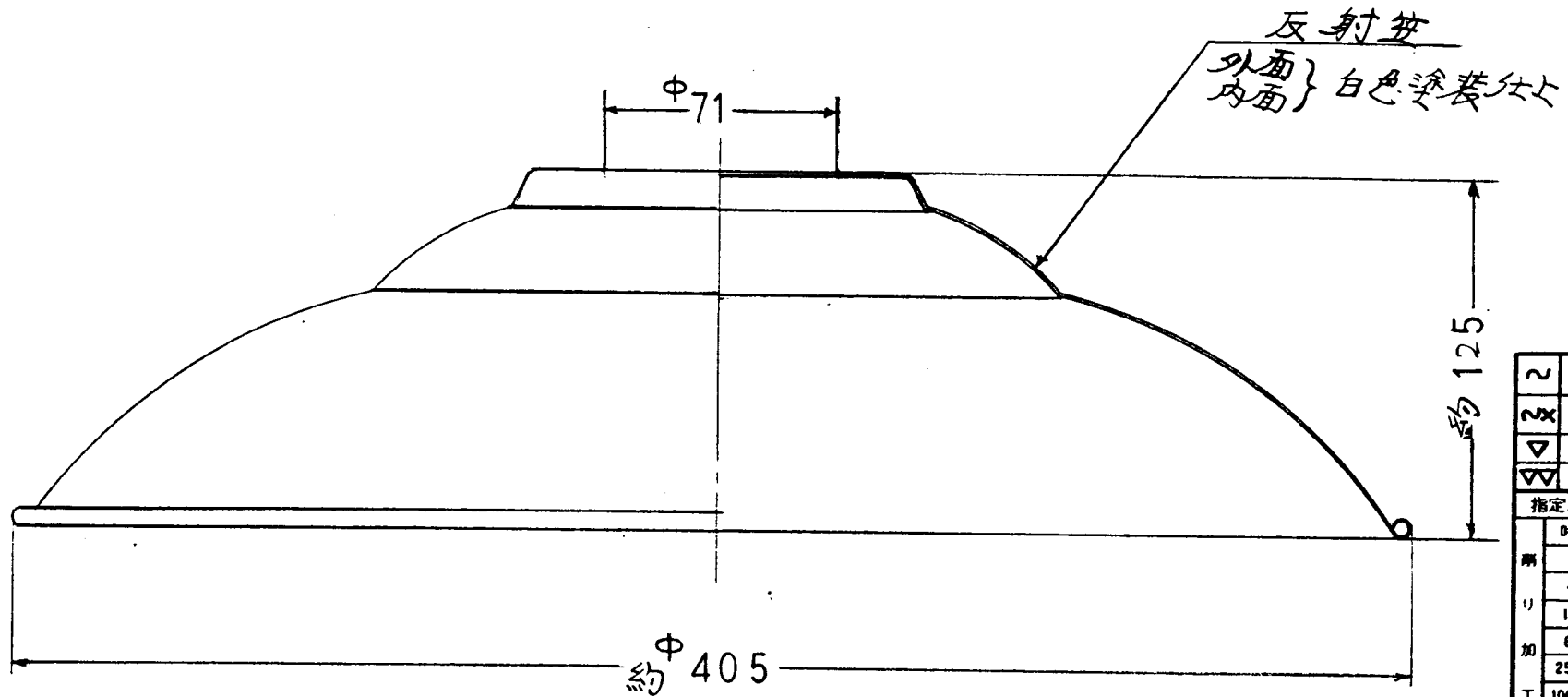

2	ヤスリ、ペーパー、ハンドクラインダ サンドブラストナドヲカケル		
2	仕上シロハ付ケナイガキズ 機械加工ヲスル		
▽	100S 以下	▽▽	6S 以下
▽▽	25S 以下	▽▽▽	0.8S 以下
指定以外ノ寸法ニ対スル寸法差			
精 加 工	呼 び 寸 法	中 級	粗 級
	1 以上 4 以下	±0.1	±0.3
	4 ラコエ 16 *	±0.2	±0.5
	16 * 63 *	±0.3	±0.7
	63 * 250 *	±0.5	±1.2
	250 * 1000 *	±0.8	±2.0
工	1000 * 2000 *	±1.2	±3.0
	2000 * 4000 *	±1.8	±4.5
鋳造加工	精 級	並 級	
鍛造加工	精 級	並 級	
プレス加工	精 級	並 級	
ガス切加工	精 級	並 級	
シヤ-加工	精 級	中 級	粗 級

改 定	A	第三角 図 法		#106 按照形セ-ド			
		尺度 1/2		作成 昭和 年 月 日			
		K.K. 笠松電機製作所		作成	照 査	設 計	係 長
		FUTII					
						S40033	