

品番	品名(呼び名)	材料(材質)	所要数 各台 (個)	摘 要				1個ノ重サ 材 仕上/素材
				基	倉	片	図	

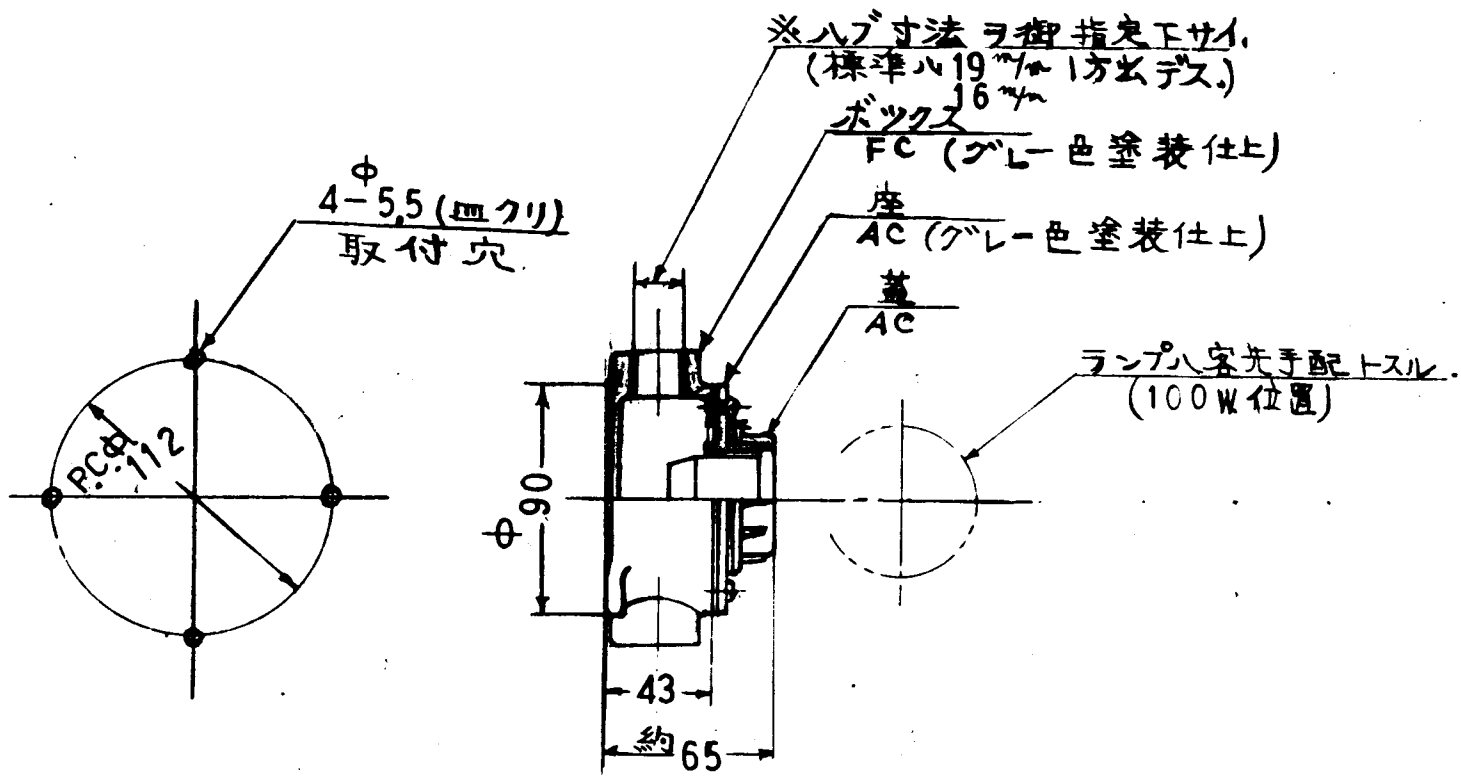

~	ヤスリ、ペーパー、ハンドクレンジ サンドブラスト、ドラカク		
~	仕上シロハ付ケナイガキ 機械加工ラッスル		
▽	100S以下	▽▽	6S以下
▽▽	25S以下	▽▽▽	0.8S以下
指定以外ノ寸法ニ対スル寸法差			
	呼び寸法	中線	端線
解	1以上 4以下	±0.1	±0.3
	4ラコエ 16*	±0.2	±0.5
リ	16* 8*	±0.3	±0.5
	8* 25*	±0.5	±1.2
加	25* 100*	±0.8	±2.0
	100* 200*	±1.2	±3.0
工	200* 400*	±1.8	±4.5
	鍛造加工	機械	並研
	鍛造加工	機械	並研
	プレス加工	機械	並研
	ガス切加工	機械	並研
	シャー加工	機械	中研 並研

改 定	A	第三角図法		井		203 電 灯 座 (1L-200W 込)
		尺度 1/3		作成 昭和 年 月 日		
		作成	照査	設計	係員	
		FUJII				M40366