

品番	品名(呼び名)	材 料 (材質)	所要数 各台 (個)	摘 要				1個ノ重サ kg 仕上ノ素材
				基	倉	片	図	

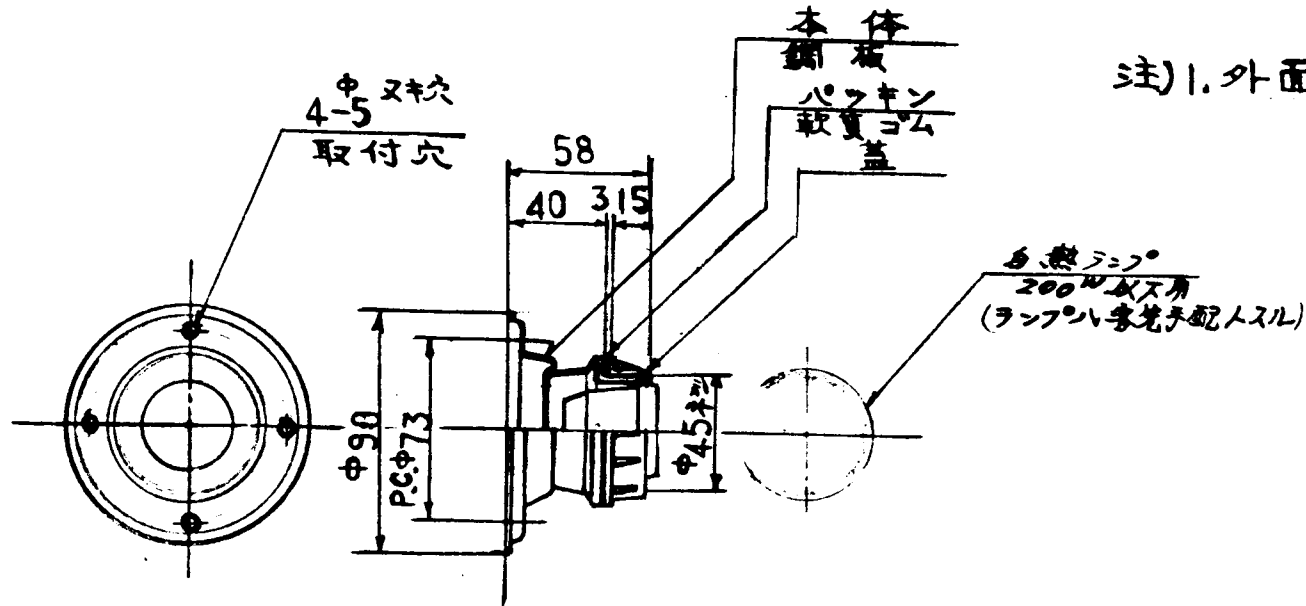

2	ヤスリ、ペーパー、ハンドクランプ、サンドブラスト加工		
2X	仕上シロハ付ケナイガラス機械加工ガラス		
▽	100S以下	▽▽	6S以下
▽▽	25S以下	▽▽▽	0.8S以下
指定以外ノ寸法ニ対スル寸法差			
規	呼び寸法	中線	端線
	1以上 4以下	±0.1	±0.3
リ	4ラコエ	16・	±0.2 ±0.5
	16・	8・	±0.3 ±0.7
加	8・	25・	±0.5 ±1.2
	25・	100・	±0.8 ±2.0
工	100・	200・	±1.2 ±3.0
	200・	400・	±1.8 ±4.5
製造加工	精練	並練	
製造加工	精練	並練	
プレス加工	精練	並練	
ガス切加工	精練	並練	
シャ-加工	精練	中練	細練

改 定	A	第三角図法		#208	直付形器具(一般球200W用)
		尺度 1/3			
		K.K. 笠松電機製作所			
作成	照査	設計	係長	課長	M40318
FUTII		3/27			