

品番	品名(呼び名)	材 料 (材質)	所要数 各台 (個)	摘 要				1個ノ重サ kg 仕上ノ素材
				基	倉	片	図	

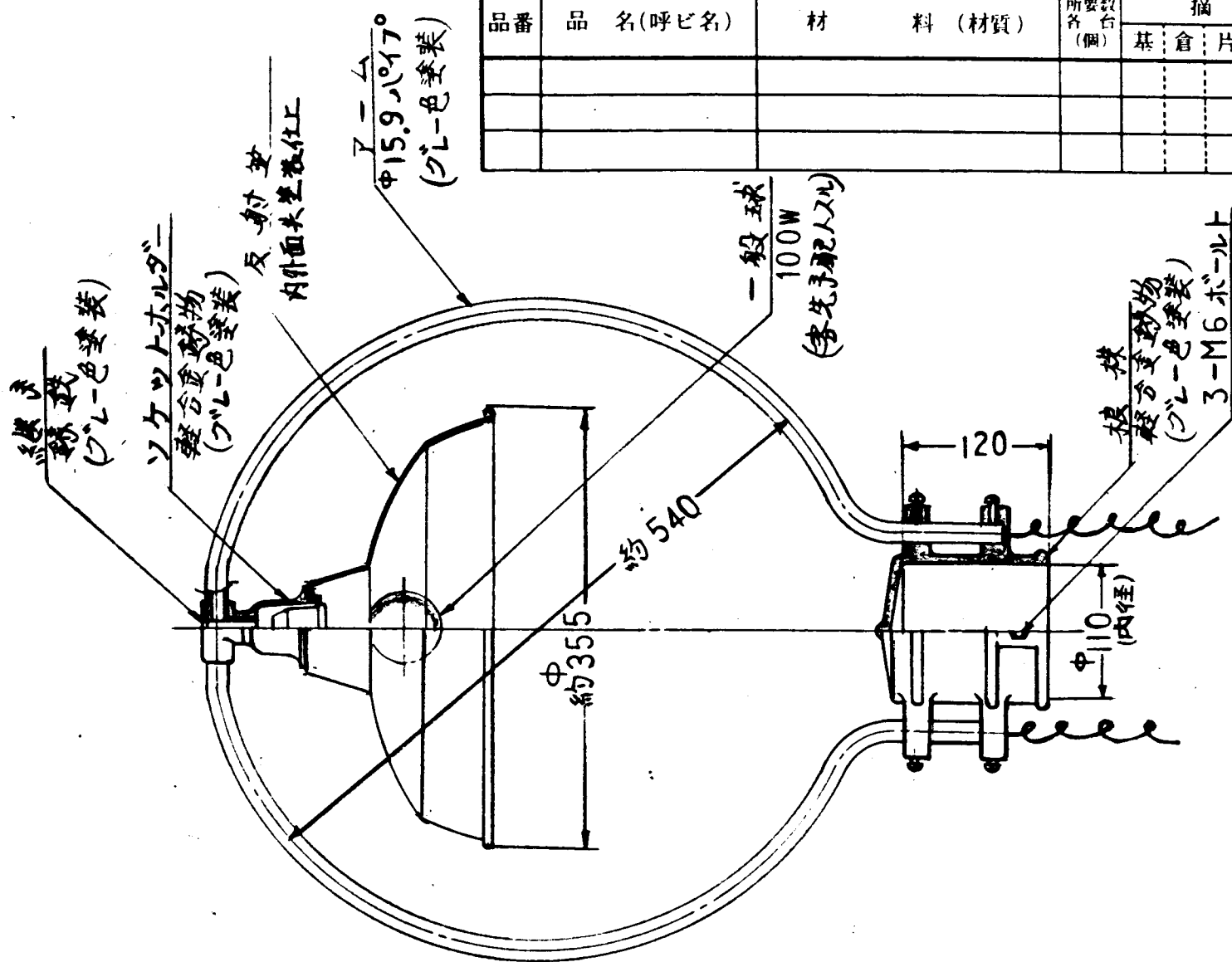

2	ヤスリ、イバーハンドグライン サンドブラスト、ナカカケル		
3x	仕上シロハ付ケナイガネズ 機械加工ラスル		
▽	100S以下	▽▽	6S以下
▽▽	25S以下	▽▽▽	0.8S以下
指定以外ノ寸法ニ対スル寸法差			
精 加 工	呼 び 寸 法	中 線	粗 線
	1以上 4以下	±0.1	±0.3
	4ヲコエ 16*	±0.2	±0.5
	16 * 60*	±0.3	±0.7
	60 * 250*	±0.5	±1.2
	250 * 1000*	±0.8	±2.0
工	1000 * 2000*	±1.2	±3.0
	2000 * 4000*	±1.8	±4.5
鍛造加工	精 練	並 練	
鍛造加工	精 練	並 練	
プレス加工	精 練	並 練	
ガス切加工	精 練	並 練	
シャー加工	精 練	中 線	粗 線

改 定	A	第三角図法		#285~#114 柱上灯器具	
		尺度 1/5			
		K.K. 笠松電機製作所		作成 昭和 年 月 日	
		作成 FUTII	照査	設計 天吉	係長