

審図

品番	品名	材	料	所要数 (個)	摘要		
					基倉	部品図番号	

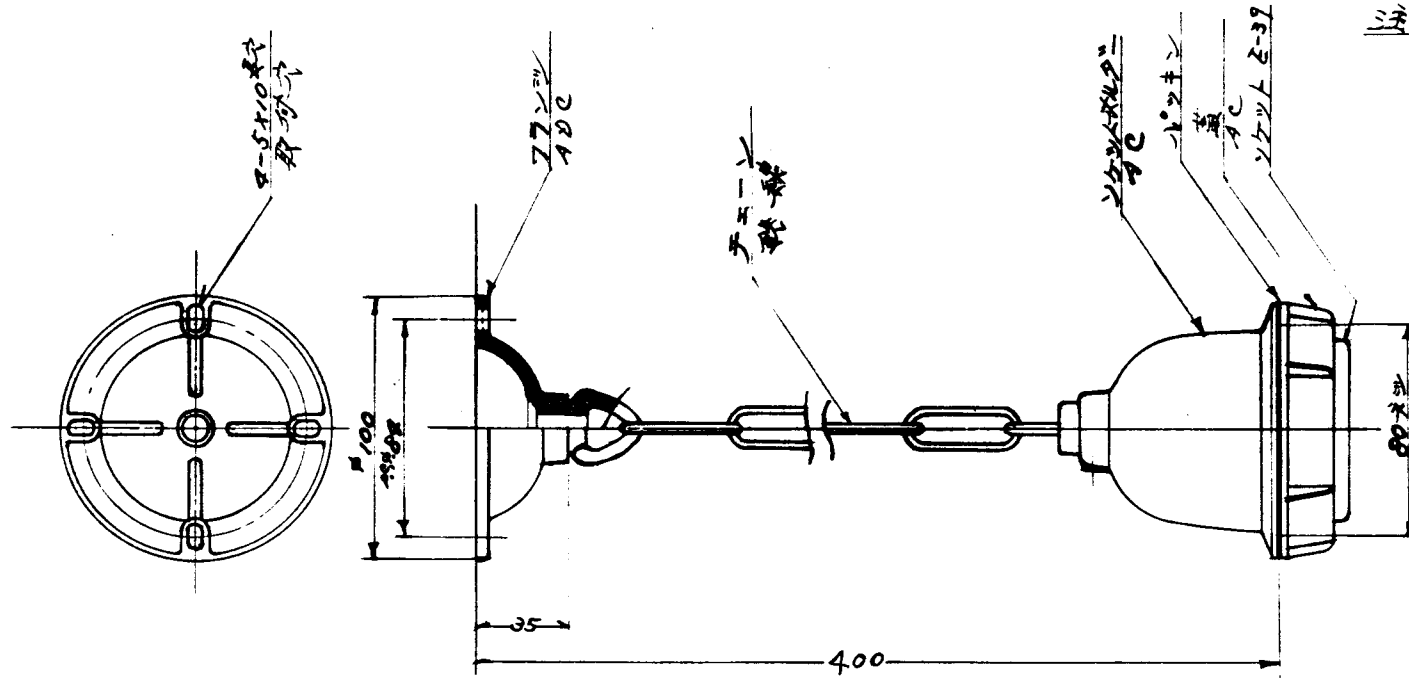

注) 1. 防錆処理有器具外面ブルー  
色塗装トスル。  
2. 口出線ルフランシツ外=0.15<sup>m</sup>  
オスコト。

2	ヤスリ、ペーパー、ハンドグラインダ サンドブラストナドラカケル		
2	仕上げシロハゲケイガキス 機加工エラスル		
▽	100S以下	▽▽▽	6S以下
▽▽	25S以下	▽▽▽▽	0.8S以下
指定以外ノ寸法ニ対スル寸法量			
呼	ビ	寸	法
中	継	継	継
11以上	4以下	±0.1	±0.3
49コ	16	±0.2	±0.5
16	63	±0.3	±0.7
63	250	±0.5	±1.2
250	1000	±0.8	±2.0
1000	2000	±1.2	±3.0
2000	4000	±1.8	±4.5
機	法	加	工
機	法	加	工
機	法	加	工
機	法	加	工
機	法	加	工
機	法	加	工

改定	A

第三角法		#298-S		フェーン吊り器具	
尺度 1/2					
K.K. 笠松電機製作所 昭和 年 月 日作成					
作成	照査	設計	係長	課長	M30337