

図番

品番	品名	材	料	所要数 (個)	備			要
					基	倉	部品区番号	

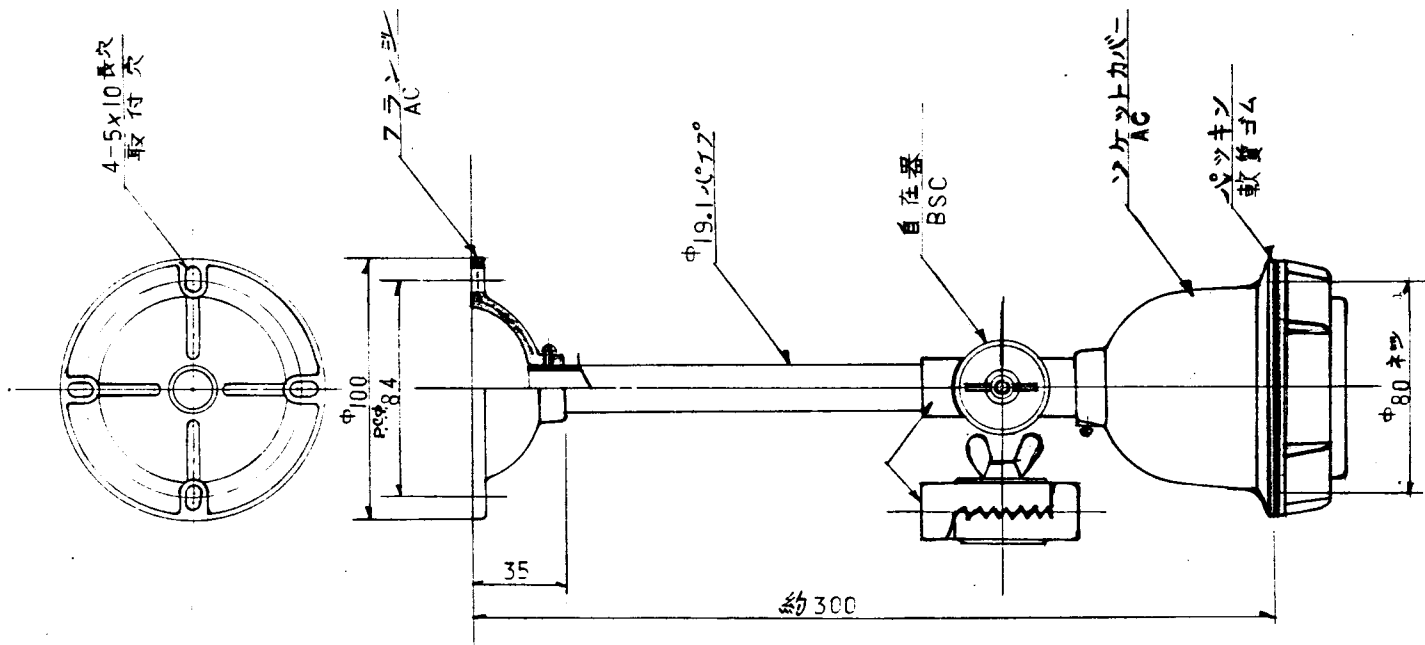

2	ヤリ、ペーパー、ハンドブライン サンドブラストナドラカケル
2K	仕上げシロハケケアイカ必 機械加工スル
▽	100S以下 ▽▽▽ 6S以下
▽▽	25S以下 ▽▽▽▽ 0.8S以下
指定以外ノ寸法ニ対スル寸法!	
精	呼ビ寸法 中継 公差
度	1以上 4以下 ±0.1 ±0.1
リ	47コE 16 ±0.2 ±0.2
加	16 63 ±0.3 ±0.3
工	63 250 ±0.5 ±0.5
	250 1000 ±0.8 ±0.8
	1000 2000 ±1.2 ±1.2
	2000 4000 ±1.8 ±1.8
精	普通加工 精度 公差
度	普通加工 精度 公差
リ	プレス加工 精度 公差
加	ガス切加工 精度 公差
工	シ-加工 精度 公差

改定 A

第三角法		# 301-S		水銀灯200~1000w吊下灯 自在器	
尺度 1/2		K.K. 空松電機製作所 昭和 年 月 日作成			
作成	照査	設計	係長	課長	M30374